

© Sonido Iluminación Vídeo

Expte.:13/18

PROPUESTAS DE LOS NUEVOS ELEMENTOS EN EL ÁMBITO DE LOS MEDIOS AUDIOVISUALES



Propuestas de nuevos elementos en el ámbito de los medios audiovisuales.



Más de 20 años de experiencia
audiovisual nos avalan



Introducción

Expertos en soluciones integrales e inmediatas para todo tipo de eventos.

Somos la empresa referente en el mercado de alquiler, venta, instalación y servicios de imagen, sonido, iluminación, estructuras e informática, con más de 20 años de experiencia que nos permite ofrecer un servicio e caz, de calidad y total confianza a nuestros clientes, es decir, estamos preparados para todo evento que requiera una solución integral e inmediata.

Stock de equipos

Las páginas que siguen a continuación son fichas técnicas de los productos que actualmente tenemos en stock, aunque una de nuestras virtudes es que si en un momento no disponemos de stock de alguno de nuestros productos se estudia su incorporación inmediata.



Índice

sonido

Mesas Digitales y Analógicas
Microfonia fija e Inalámbrica
Altavoces de P.A. y Line Array

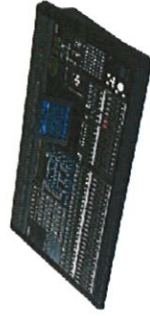

proyección

Proyectores Full HD
Proyectores LCD
Pantallas de Proyección



iluminación

Mesas de control, dimmers, robotizados
Led Wash y Spot, Iluminación Intermperie
Aparatos Led Estático y Wifi
Pixelmapping, Luz Convencional



pantallas de led

LED Indoor
LED Outdoor
LED Camion

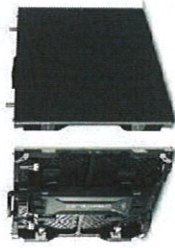

broadcast

Mezcladores SD & HD
Monitorado, Monitorado.
Cámaras ENG HD
Polecam, GoPro, Grabadores



video

Procesadores Multipantalla
Sistemas de Presentación Watchout
Procesadores Multiformato
Distribuidores, Selectores y Matrices
Convertidores, Isoladores y Extenders



informática

Estaciones de trabajo PC & Mac
All in One PC & Mac
Portátiles PC & Mac
Servidores & Network Impresoras



estructuras

Estructuras metálicas, trusses
de aluminio, tarimas, torres,
provisión de sistemas para la
producción y montaje
integral de eventos.



diseños 3d

Creación de escenario en 3D
Diseño escenográfico y proyecto
Audiovisual completo.

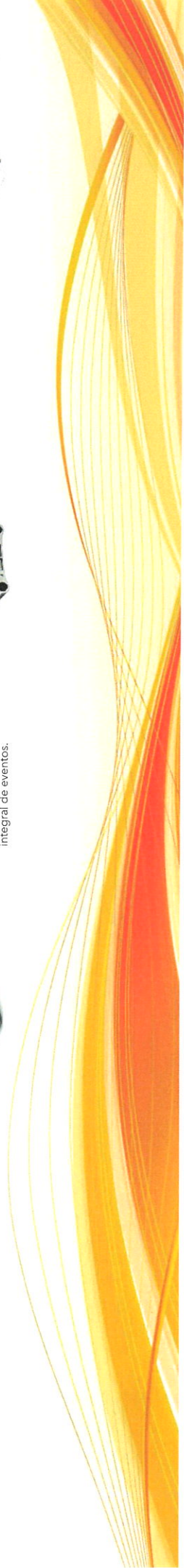

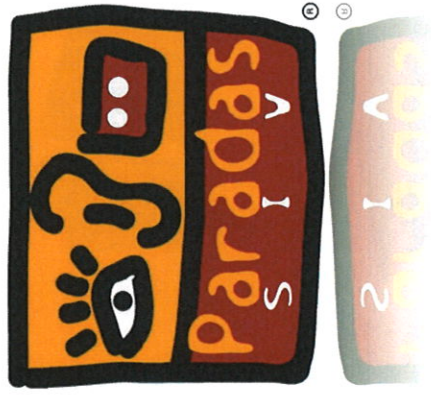

Sonido



sonido

mezcladores digitales

YAMAHA CL5

Características: 24 100mm faders sensibles al tacto con el motor LCD táctil de 15 pantalla " 16 x 8 matriz
12 x 8 matrices
16 EQ de 32 bandas de ± 12 dB
24 Buses Aux / Sub-Group
8 procesadores de efectos estéreo
8 canales locales E / S de micro / línea - 4 E/S AES /
Interfaz MADI-Rack
48/96 KHz de frecuencia de muestreo

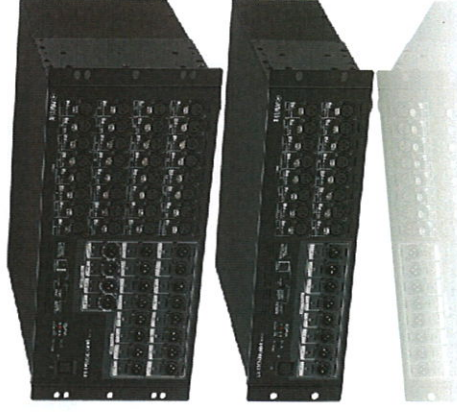

sonido

mezcladores y procesadores



MEZCLADORES DIGITALES

- Mezclador Audio Yamaha QL 24 - TF5
- Mezclador Audio Digico
- Compact Stage Yamaha y Digico
- Mini Stage Box Soundcraft 32
- Tarjeta Si MADI-USB Combo
- Tarjeta Optical MADI (Fibra)
- Tarjeta CAT5 MADI

MEZCLADORES ANALÓGICOS

- Yamaha
- Soundcraft
- Behringuer

DIGI-RACKS

- D2 RACK 48 in / 16 out 96 KHz
 - 2 fuentes de alimentación redundantes
 - 48 inputs / 16 outputs
- Las 48 entradas pueden ser MIC o 24 Mic / 24 AES
- D RACK 32 in / 16 out 32 entradas y 16 salidas



sonido

line array Nexo



LINE ARRAY NEXO GEO S8

- Respuesta en frecuencia: 67Hz - 19KHz
- Nivel de presión: 99 dB SPL
- Dimensiones: 406 x 250 x 219 mms
- Peso: 13 Kgs.

LINE ARRAY NEXO GEO S12

- Respuesta en frecuencia: 53Hz - 19KHz
- Nivel de presión: 103 dB SPL
- Dimensiones: 344 x 674 x 378 mms
- Peso: 28 Kgs.

LINE ARRAY NEXO GEO D

- Respuesta en frecuencia: 60Hz - 19KHz
- Nivel de presión: 105 dB SPL
- Dimensiones: 388 x 744 x 750 mms
- Peso: 57 Kgs.

LINE ARRAY NEXO GEO T

- Respuesta en frecuencia: 67Hz - 19KHz
- Nivel de presión: 109 dB SPL
- Dimensiones: 286 x 903 x 627 mms
- Peso: 52 Kgs.



sonido

altavoces pasivos



ALTAVOZ NEXO PS-8 y UPM MEYER SOUND

- Potencia: 200 W
- Respuesta en frecuencia: 69Hz - 19KHz
- Nivel de presión: 96 dB SPL
- Dimensiones: 406 x 250 x 219 mms • Peso: 7,5 Kgs.

ALTAVOZ NEXO PS-10 R2

- Potencia: 500 W
- Respuesta en frecuencia: 65Hz - 20KHz
- Nivel de presión: 129 dB SPL
- Dimensiones: 515 x 316 x 277 mms • Peso: 14 Kgs.

ALTAVOZ NEXO PS-15

- Potencia: 1000 W
- Respuesta en frecuencia: 765Hz - 20KHz
- Nivel de presión: 105 dB SPL
- Dimensiones: 675 x 434 x 368 mms • Peso: 28 Kgs.



sonido

altavoces activos



CAJA ACÚSTICA LD MAUI 28

- Rendimiento SLP: 133
- Dispersión: 100o x 60o
- Altavoces: 1 woofer Differential Drive de ferrita M110-4 de 10" y motor 2408H-2 de 1,5"
- Respuesta de la frecuencia: 50 Hz a 19,6 kHz.
- Dimensiones: 498.7 x 335.6 x 322.3 mm
- Peso: 16,4



ALTAVOCES PARA STAND

- Potencia: 50W.
- Dimensiones: 242 x 242 x 163 mm
- Peso: 2,5Kg



TRIPODES ALTAVOZ K&M

- Trípode en aluminio Negros.
- Soporta hasta 50 Kg
- Altura mínima 1350 mm
- Altura máxima 2150 mm Peso 1,7 Kgs

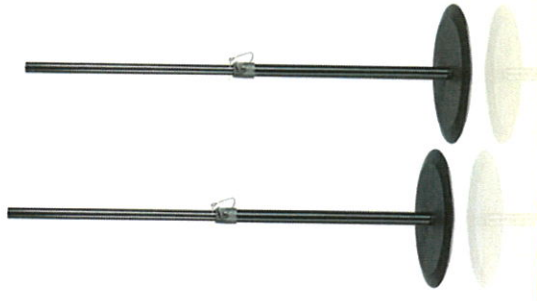

sonido

microfonia inalámbrica

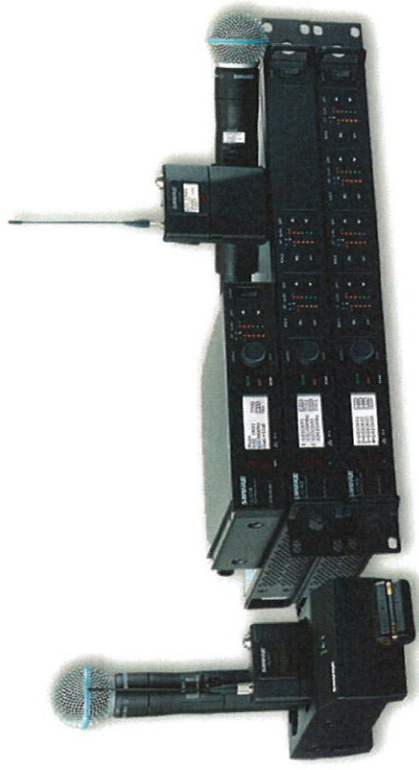

SISTEMA DE MICROFONÍA INALÁMBRICA DIGITAL ULX D

- Audio digital 24 bit / 48 khz
- Amplio rango frecuencial con respuesta plana
- Rango dinámico 120 db con XLR
- Rango dinámico 130 db con Dante
- Hasta 60 dB de ganancia ajustable en el sistema



SISTEMA MONITORIZACIÓN

- SHURE PSM-900
- SHURE PSM-1000
- SHURE COMBINER PA-821A 67



sonido

microfonia inalámbrica y de cable



MICROFONÍA ATRIL

- SHURE MX-412
- SHURE MX-418
- SENNHEISER MZH-3042



CÁPSULAS LAVALIER

- SHURE MX-185
- SHURE MX-150
- DPA 4061
- SENNHEISER ME-104



MICROFONOS DE DIADEMA

- SHURE BETA 53
- DPA 4066-F
- SENNHEISER HSP-2
- SENNHEISER HSP-4



MICROFONÍA SHURE

- SHURE SM-58
- SHURE SM-57
- SHURE SM-91
- SHURE SM-BETA 52
- SHURE KSM-137
- SHURE SM-27
- SHURE SM-98 H/C



sonido

sistema de multiconferencia



SISTEMA DE DEBATE DIGITAL DDS 5900

Transmisión de audio totalmente digital.

- Control de hasta 250 unidades de debate.
 - Adicionalmente, se pueden configurar hasta 32 unidades como unidades de intérprete.
 - 2 canales de interpretación de idioma.
 - Hasta 8 micrófonos abiertos simultáneamente en los canales de traducción.
- Soporta hasta 4 modos de operación microfónica: automático, FIFO, Manual y VOX (activación de voz).
- „Auto Off“ en los micrófonos.
 - Conexión Ethernet TCP/IP, para control externo.
 - Conexión DCS-LAN mediante el uso de cable CAT5e (o superior)
 - Interfaz de tipo buscador web para un fácil ajuste de los parámetros del sistema.
 - Unidades de debate configurables para presidente, delegado o traductor.
 - Audio codificado, para evitar escuchas espía.
 - Cubiertas intercambiables para la botonera de la unidad de debate.



sonido

sistema de comunicacion



INTERCOMS ALAMBRICA E INALAMBRICAS ALTAIR WB-200 ALTAIR WB-202

El sistema de ocho petacas, se compone de la estación base WBS-202 con fuente de alimentación incorporada y de las petacas alimentadas por baterías modelos WBP-200/WBP-210 monocanal y WBP-202/WBP-212 de doble canal (máximo 2 petacas WBP-202/WBP-212 por sistema). La estación base puede trabajar en modo aislado "Master" o conectada a otros sistemas, modo "Slave" para crear grandes sistemas de intercom, expandiendo el número de usuarios sobre una red celular. La comunicación es bidireccional (full duplex).



WALKIES PROTALK

Maletas de 4, 6 ó 8 unidades con cargadores y accesorios de escucha. El model Protalk pertenece a la serie profesional de Kenwood, con un alcance de hasta 5 Km en campo abierto. Preselección de canales y ajuste de volumen en el transmisor, y accesorios con ajuste de volumen y pulsador "on-air".



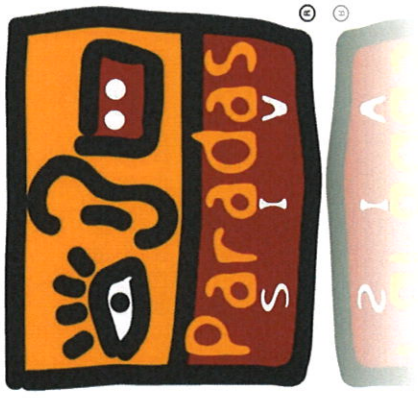

Lead screen



led screen

camion led screen



CAMION LED MOBIL

MobilLED es un remolque con pantalla LED

envuelto en material ligero de una estructura sándwich, que protege la pantalla LED de los daños durante el transporte. La pantalla LED está montada sobre un marco galvanizado, elevado por un mástil telescópico hidráulico. La pantalla LED móvil es estabilizada por unos soportes laterales hidráulicos o manuales. El sistema hidráulico puede ser controlado por mando a distancia inalámbrico. Dentro de las pantallas LED móviles podemos crear una sala de control para equipos de vídeo con un soporte de rack de 19 pulgadas.

Gracias a MobilLED, usted ahorrará su dinero

Podría preguntarse: ¿Para qué comprar una pantalla LED móvil si puedo instalar una pantalla de armadura...? El remolque con pantalla LED puede ser preparado para un evento por sólo una persona en unos 20 minutos. Es muy fácil y rápido tanto elevar como bajar la pantalla. Su tiempo es oro y gracias a la pantalla LED móvil, usted lo ahorrará. En el vídeo de la promoción puede ver lo fácil que es en el uso nuestro remolque con pantalla LED.

Pantallas LED móviles hechas por encargo del cliente.

Nuestras pantallas LED móviles son diseñadas y producidas según los requisitos del cliente, lo cual hace que cada remolque sea único. Si usted ya tiene una pantalla, nosotros podemos montarla sobre nuestro remolque. Le aconsejamos conocer las posibles características adicionales, destacadas en la tabla que verá a continuación. Si tiene alguna idea que desee compartir, no dude en contactar con nosotros.



led screen



led screen

LED LIGHTLINK LR-PRO X3

- Resolución Visual: 2,9 mm
- Luminosidad: 1600 nit.
- Pixels por módulo: 168 x 168
- Dimensiones: 500 x 500 x 75 mm.
- Consumo: 360 W
- Peso: 8 kg.

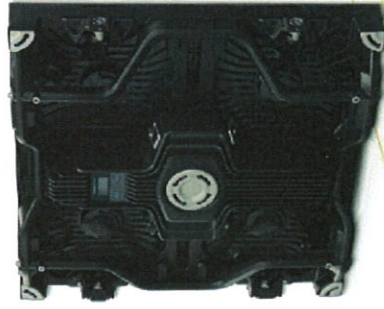

LED LIGHTLINK X4

- Resolución Visual: 4. mm
- Luminosidad: 7500 nits
- Pixels por módulo: 104x 104
- Dimensiones: 500 x 500 x 65 mm.
- Consumo: 360 W
- Peso: 7,2 kg.



LED LIGHTLINK X7

- Resolución Visual: 7,2 mm
- Luminosidad: 6500 nit
- Pixels por módulo: 80 x 80
- Dimensiones: 500 x 500 x 65 mm.
- Consumo: 360 W
- Peso: 10 kg.

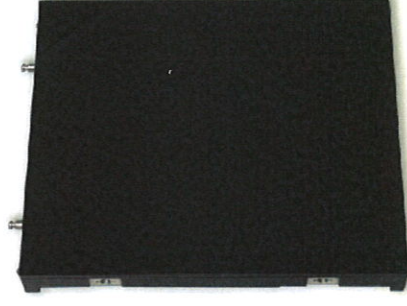

led screen

led screen



SISTEMA DE APERTURA DE LED

VIDEO APERTURA DE LED: <https://www.youtube.com/watch?v=m4Oku3tqzqE>

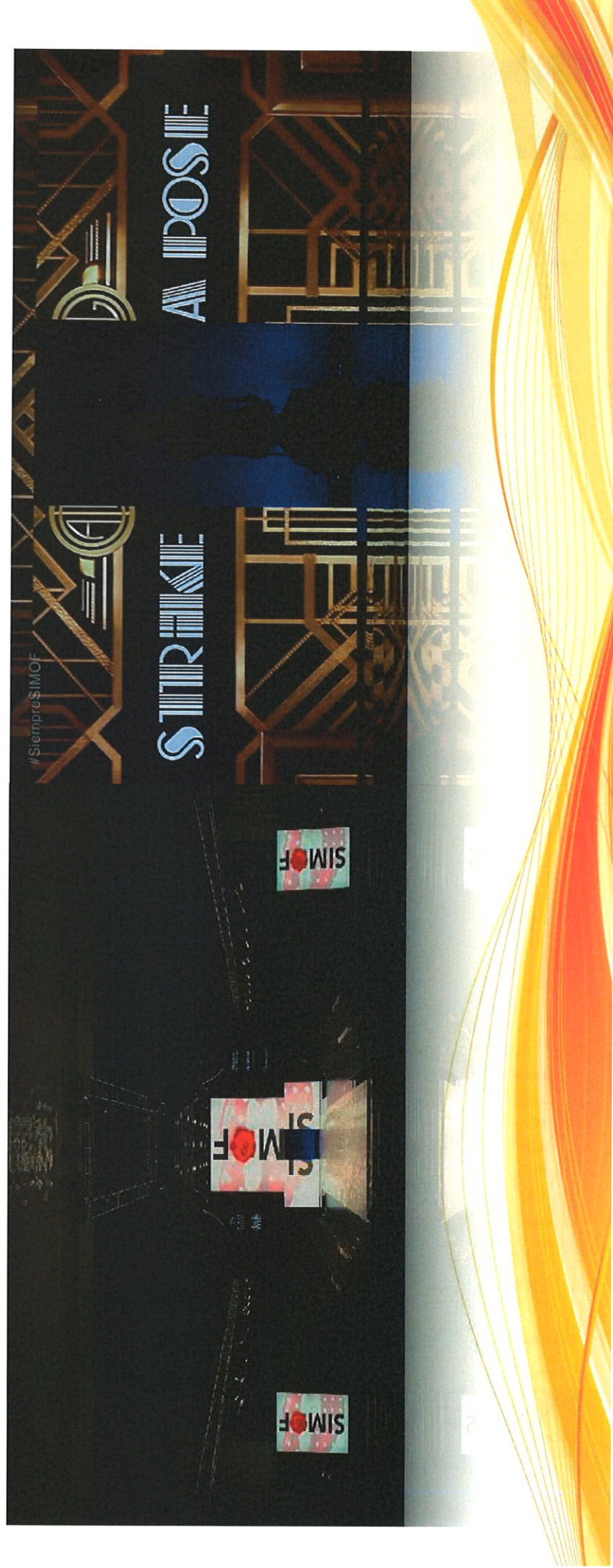

led screen

pantallas de led



PANTALLAS LED DE 42" - 50" - 60" - 80"

Todas en una resolución de 1920 x 1080 300 cd/m² | 2.000:1 RGB:
analógica D-Sub, DVI-D, Display Port 1.2 del vídeo: HDMI 1, HDMI
2, HDMI 3, Componente (CVBS Común) Audio: mini estéreo. RGB:

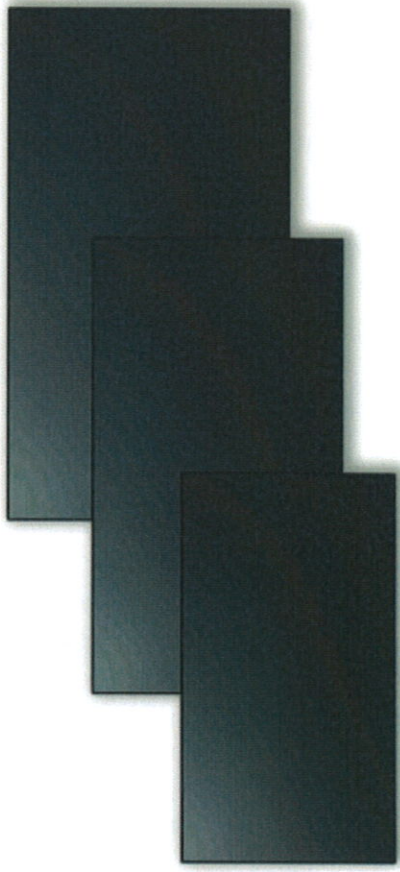

SOPORTES DE PANTALLA DE PARED, PIE Y SUELO

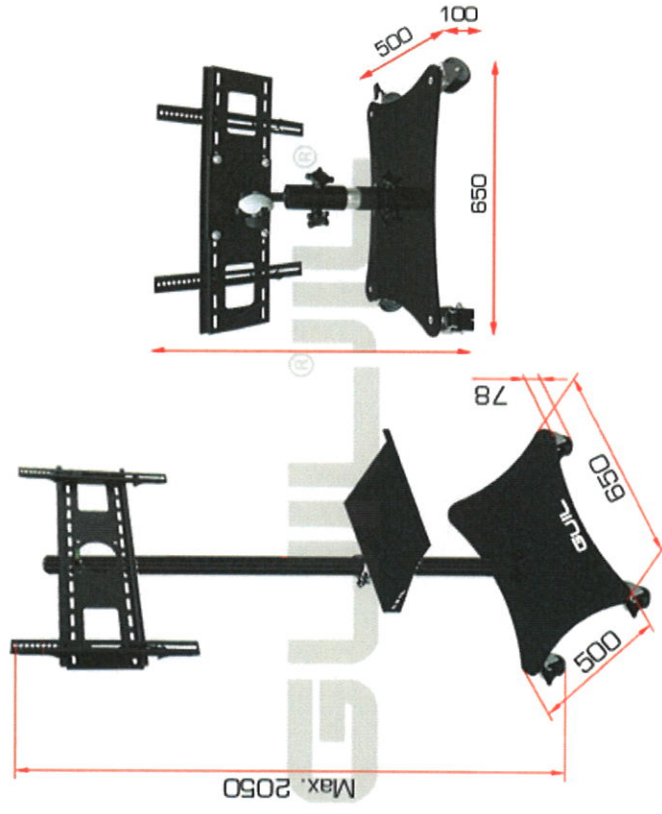



Iluminación



Iluminación

mesas digitales y analógicas dmx



GRANDMA 2 ULTRALIGHT

- Dual incorporado 15"
- Ángulo de visión de la pantalla ajustable
- Multi touch con soporte de gestos
- 64 universos directamente desde la consola (con licencia por encima de 64)
- 12 multiusos macro / programa / Playbacks
- RGB indicación de la función de reproducción



AVOLITE PEARL

- 4 Puertos DMX In/Out • Arnet hasta 24 universos • 10 Playback + 20 botones confi- gurables • Pantalla Tactil Resolución 1920/1080 • 8 Encoders • Led Pixelmapping 2D, 3D y Visualizador

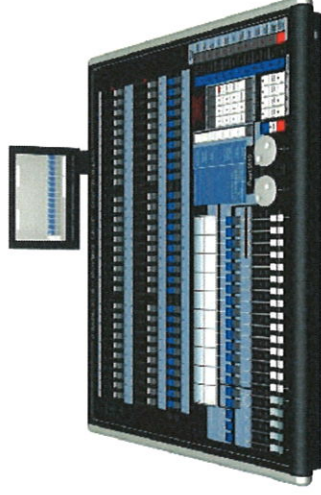

MESA ANALOGICAS DE 24/48CH

- 48 canales
- 1 Puerto DMX Out/In
- Ranura para tarjeta SD para backup show
- Pantalla LCD para configuración
- Crossfader para memorias y secuencias
- Hasta 199 memorias y 24 secuencias

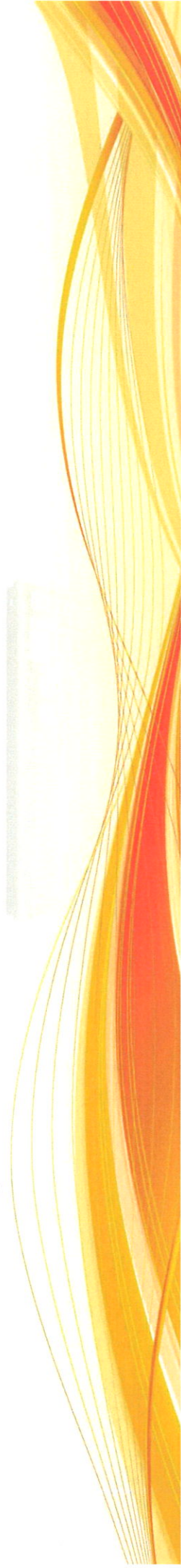
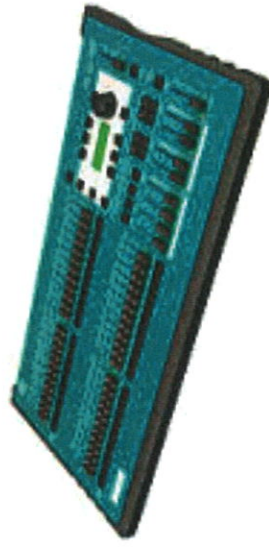

Iluminación

incandescencia - led - humo



FRESNEL ROBERT JULIAT

- Fresnel de 2 y 1 kw
- Dimensiones 365 x 446,5 x 663 mms
- Peso: 10,5 kg



FRESNEL / RECORTE ZOOM DE LED

- Recorte de LED de última generación
- Mezcla de color RGB + Lima
- Potencia lumínica: 210W
- Consumo 150 W
- Zoom: 4° - 60°
- Peso: 5 kg



RECORTE ROBERT JULIAT

- Recorte de 2 y 1 kw
- Dimensiones: 584 x 340 x 364,5 mms
- Peso: 10,5 kg



MAQUINA DE HUMO Y NIEBLA

Tiempo de calentamiento: 1 minuto, Depósito de 2'5 litros incluido, 3800m de salida máxima de humo por minuto, Modo Silencioso" para su uso en teatros o Platós TV, Tensión 220-240V 50Hz por conector PowerCon, Dimensiones 532x224x278mm. Peso: 8'5kg.



Iluminación

led estática y wifi



PAR LED WIFI CONTEST

- Haz de luz 25°
- 5 LED de 12W en uno RGBWA UV
- Consumo 65 W
- Control inalámbrico
- Peso 3,5 kg.
- Dimensiones: 240 x 165 x 280 mms
- Batería Ion de Litio
- Tiempo de carga 5 Horas
- Autonomía de 4 a 6 Horas



PAR LED

- 12 x 10 w RGB Cree Led
- Peso 6,1 kg
- Dimensiones: 250 x 215 x 327 mm
- Angulo Beam : 25°
- Consumo: 156 W
- IP 20
- Control por DMX



MARTIN RUSH ZOOM

- 12 x 10 w RGBW LED
- Peso 5,5 kg
- Dimensiones: 287 x 266 x 329 mms
- Zoom : 10 o to 60o
- Consumo: 148 W
- IP : 20
- Control por DMX



MARK MBAR 1832

- Consumo: 0,4A
- LEDs: 18 LED DE 3W (RGB)
- IP:65
- Dimensiones:1000 x 210 x 175 mm
- Peso: 7.5kg

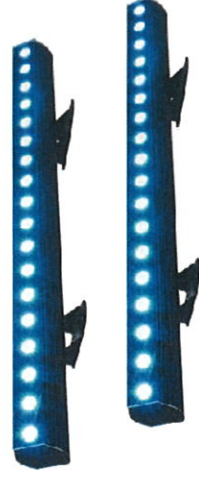

Iluminación

robotizados led



MARTIN MAC AURA

- Pequeño y ligero, solo 5,6 kg
- Dimensiones (largo x ancho x alto): 302 x 302 x 360 mm
- DMX , RDM
- Lente Wash RGBW
- Aura RGB
- Consumo 228 w
- CTO 10000 - 2500 K
- Zoom 11o to 58o 78



MARTIN MAC QUANTUM WASH

- El MAC Quantum Wash la combinación de un impresionante 750 vatios de potencia LED RGBW
- Dimensiones (largo x ancho x alto): 302 x 302 x 360 mm
 - DMX , RDM
 - Lente Wash RGBW
 - Aura RGB
 - Consumo 228 w
 - CTO 10000 - 2500 K
 - Zoom 11o to 58o 78

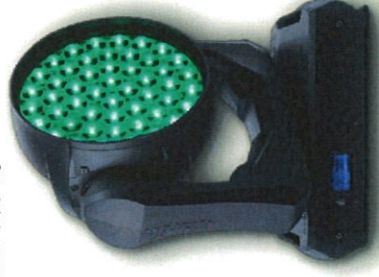

MARTIN MAC 101

- Pequeño y ligero, solo 3,7 kg
- Dimensiones (largo x ancho x alto): 241 x 241 x 304 mm
- DMX , RDM
- Lente Wash RGB
- Aura RGB
- Consumo 228 w
- CTO 10000 - 2500 K
- Zoom 11o to 58o 78



Iluminación

robotizados y cañones



ROBE POINTER

Es una unidad muy brillante y súper rápida con un haz paralelo definido. Con un zoom ajustado o de hasta 20°, la salida es nítida y brillante. Se puede agregar un prisma rotatorio lineal de 6 facetas o uno circular de 8 para crear efectos de amplio alcance en cualquier tipo de montaje.

Lámpara: lámpara de descarga

Consumo de energía: 470 W a 230 V / 50 Hz

Medidas: Altura: 575 mms - cabezal en posición vertical. Ancho: 364 mms Profundidad: 250 mms.

Peso: 15 kgs.



MARTIN VIPER PROFILE

Potente robotizado híbrido, trazador Beam y Spot gracias a su Zoom 4/50o.

- 470W, lámpara de descarga de 7800K
- 4 ° - zoom electrónico de 50 ° (modo Spotlight)
- 2.5 ° de apertura y efecto de "tubo" (modo Beam)
- Color CMY que se mezcla con las ruedas gradualmente que se descoloran del color
- 2 filtros CTO (3200 K y 2500 K) + 1 filtro CTB
- Rueda con 6 gobos giratorios dicróicos HQ
- Rueda con 18 + 1 gobos metálicos fijos

Consumo de energía: 1020 W a 230 V / 50 Hz



CAÑÓN DE SEGUIMIENTO RJ

Cañón de seguimiento ARAMIS con una potencia de 1200W HMI. Grado de apertura de 7° a 14,5°. Soporte den trípode RJ



Iluminación

estructuras



01. FANTEK SUPORT

Estructura 0,29 mts x 0,29 mts de sección cuadrada de aluminio de con sistema antitorción

- **Disponibles en medidas:** 3 mts, 2,5 mts, 2 mts, 1 mt, 0,50 mts, 0,29 mts y 0,105 mts
- **Piezas para unión de estructuras:** Ángulos 90o y T de 3 vías
- **Cubos para unión estructuras:** Cubo Dado 6 caras

02. PROLYTE

Estructura 0,29 mts x 0,29 mts de sección cuadrada de aluminio de alta resistencia con sistema antitorción.

- **Disponibles en medidas:** 3 mts, 2,5 mts, 2 mts, 1 mt, 0,50 mts, 0,29 mts y 0,105 mts
- **Piezas para unión de estructuras:** Ángulos 90o y T de 3 vías
- **Cubos para unión estructuras:** Cubo Dado 6 caras

03. LITEC QD40 SA

Estructura de 0,40 mts x 0,40 mts de sección cuadrada de aluminio de alta resistencia con sistema antitorción Estructura de sección cuadrada de aluminio de alta resistencia con sistema antitorción

- **Disponibles en medidas:** 3 mts, 2 mts, 1 mt

04. FANTEK ES-30

Truss de formato paralelo de 30 cm con unión cónica

- **Disponibles en medidas:** 2 metros, 1 metro y de 0,50 metros

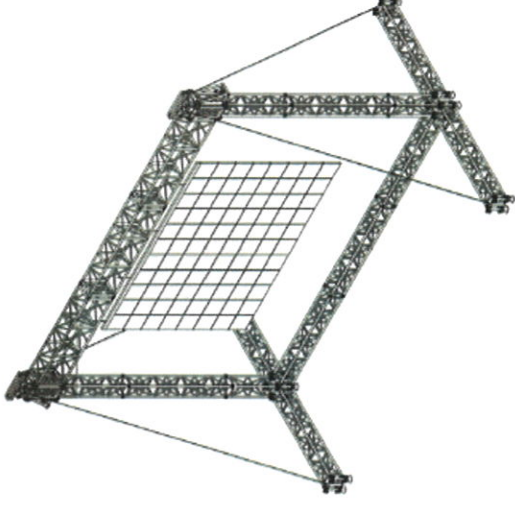
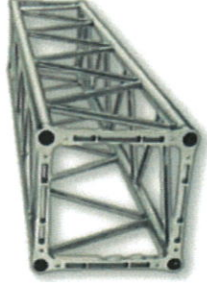

Iluminación

motores - trípodes - torres



MOTORES CM LODESTAR

Polipastos eléctricos y manuales de cadena para el sector del espectáculo. Disponibles motores de 500 kg y 1000 kg de carga



TRIPODES MAMFROTOS

Trípodes de iluminación con una altura máxima de 3,80mt y con un máximo de carga de 30kg



TORRE FANTEK

Carga Frontal de 1000kg
Altura Máxima de 6mt

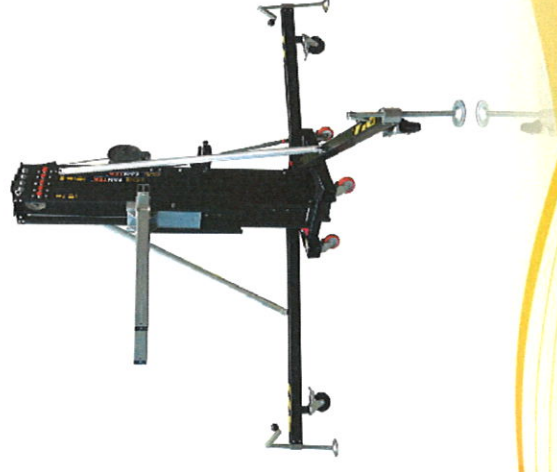

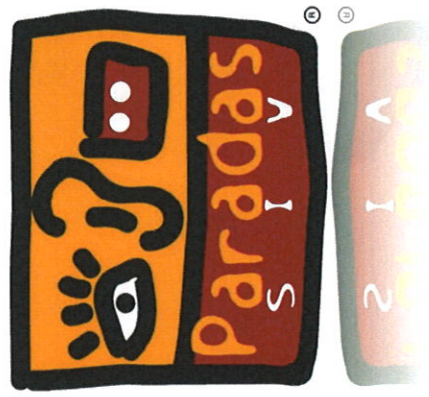

Vídeo



vídeo

proyectores laser, dlp y lcd

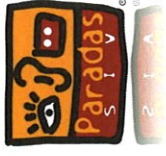

PANASONIC LASER PT-RZ970BEJ

Tecnología: 1DLP proyector// HD **LASER** WUXGA
Resolución nativa: 1920 x 1200 pixels
• **Lúmenes:** 10.000L
• **Consumo:** 820 W
• **Medidas:** 49.8 cm x 58.8 cm x 20 cm
• **Peso:** 23 Kg. Sin óptica.



PANASONIC PT-EZ580E

Tecnología: XGA
• **Resolución nativa:** 1024 x 768 pixels
• **Lúmenes:** 5400
• **Consumo:** 510 W
• **Medidas:** 530 x 177 x 445 mms
• **Peso:** 11 Kg.



PANASONIC PT

Tecnología: XGA • **Resolución nativa:** 1024 x 768 pixels • **Lúmenes:** 3500 • **Consumo:** 510 W
• **Medidas:** 530 x 177 x 445 mms • **Peso:** 8 Kg.



ROADSTER 20K

Tecnología: 3 chip 1080 HD DLP • **Resolución nativa:** 1920 x 1080 pixel
Lúmenes: 18.000 • **Consumo:** 3900 W • **Medidas:** 621 x 419 x 815 mms
Peso: 73 kg (lentes no incluidas) • **Lentes. Distancia Corta:** ILS Lens 0.73:1 SX+ / 0.67:1 HD* ILS Lens 1.2:1 SX+ / 1.1:1 HD •
Distancia Standard: 1,25-1,45:1 | 1,45-1,8:1 | 1,8-2,4:1
Distancia Larga: 2,2-3,0:1 | 3,0-4,3:1 | 4,3-6,0:1



vídeo

pantallas de proyección



PANTALLAS DE PROTECCIÓN

Aspect ratio	Tamaño	Área proyección	Tela frontal	Tela retro	Tela dual
4:3	6,30 x 4,77	6,10 x 4,57	●	●	○
4:3	4,47 x 3,40	4,27 x 3,20	●	●	○
4:3	4,47 x 4,21	4,33 x 3,07	●	●	○
4:3	3,66 x 2,74	3,52 x 2,60	●	●	○
4:3	3,25 x 2,49	3,05 x 2,29	●	●	○
4:3	2,44 x 1,83	2,34 x 1,73	●	●	○
4:3	2,13 x 1,60	2,03 x 1,50	○	○	●
16:9	7,62 x 4,42	7,32 x 4,11	○	○	●
16:9	6,40 x 3,73	6,10 x 3,43	○	○	●
16:9	5,18 x 3,05	4,88 x 2,24	○	○	●
16:9	4,24 x 2,45	4,17 x 2,34	○	○	●
16:9	3,05 x 1,75	2,95 x 1,65	○	○	●
16:9	6,40 x 4,88	6,10 x 4,57	○	○	●

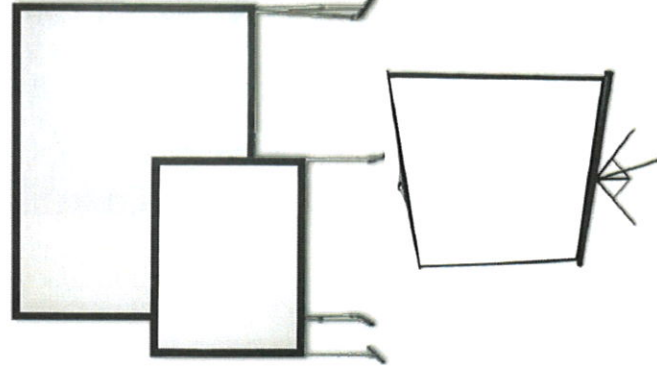

vídeo

escaladores - sistema multi-ventanas



ANALOG WAY ASCENDER 16 4K

Sistemas de gestión multiventana en 4K máximo 5PIP
Considerable, tamaño, posición, resolución
Realiza Blending para 2 proyectores



ANALOG WAY EIKOS2

Sistemas de gestión multiventana máximo
3PIP Considerable, tamaño, posición, resolución
DE 1920 x 1080. Entradas en HDSDDI - DVI - VGA.
Sistema controlado por wifi.

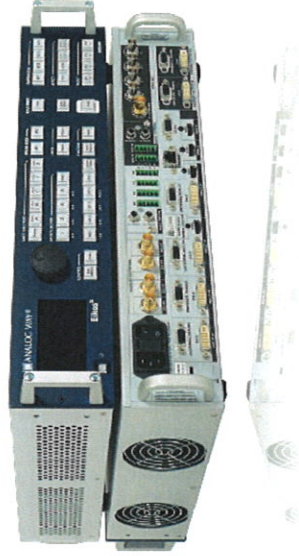

SISTEMA WATCHOUT MAPPING

WATCHOUT permite crear pantallas de cualquier forma
o resolución de pantalla, asignar píxeles a salidas de
pantalla reales, como las paredes del LED. Utilice
pantallas virtuales para una máxima flexibilidad, la
generación de texturas y Cartografía en los objetos 3D



vídeo

selectores - splitter y fibra



DISTRIBUIDORES DE SEÑAL

Distribuidores de Señal HSDI - DVI - HDMI - VGA - Convertidores de norma etc...



SELECTOR MATRIZ BLUSTREM MFP112

Nuestra MFP112 es un selector de presentación multi-formato en-construido escalado de vídeo, audio embebido, de-incrustación, la gestión de EDID y la entrada y la salida HDBaseT™. El MFP112 funciona en 2 modos, en primer lugar como un selector de entrada y salida doble 11, de forma alternativa cada salida puede trabajar de forma independiente con salida HDMI 1 encaminar el 1x HDBaseT™ + 4x entradas HDMI solamente y la salida 2 de conmutación de los 11 entradas de vídeo + audio.



FIBRA PERCON Y ADAPTADORES

Fibra Militar PERCON desde 40mt hasta 200mt con conectores LC y adaptadores de fibra a DVI y a HDMI 4K



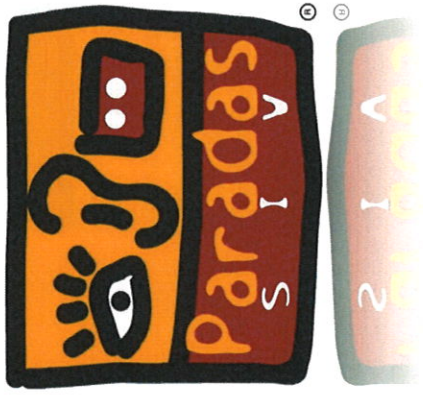

Broadcast

broadcast

cámaras - grabadores y accesorios



CAMARA SONY XDCAM PMW-EX1R

Imagen con 12 stops de latitud, gracias a la curva logarítmica V-Log L.

Grabación de imágenes con resolución 1080 (UHD: 1920 x 1080) en 50p (MP4/MOV) sobre tarjetas SD*2.

Velocidad de cuadro variable con un máximo de 120 fps (en resolución HD)

Dos ranuras de tarjeta para grabación simultánea, copia de seguridad y continuidad de grabación



CAMARA PANASONIC 4K AG-DVX200

Imagen con 12 stops de latitud, gracias a la curva logarítmica V-Log L.

Grabación de imágenes con resolución 4K (UHD: 3840 x 2160) en 50p (MP4/MOV) sobre tarjetas SD*2.

Velocidad de cuadro variable con un máximo de 120 fps (en resolución HD)

Dos ranuras de tarjeta para grabación simultánea, copia de seguridad y continuidad de grabación



CAMARA PANASONIC P2 AG-HVP500

Imagen con 12 stops de latitud, gracias a la curva logarítmica V-Log L.

Grabación de imágenes con resolución 4K (UHD: 3840 x 2160) en 50p (MP4/MOV) sobre tarjetas SD*2.

Velocidad de cuadro variable con un máximo de 120 fps (en resolución HD)

Dos ranuras de tarjeta para grabación simultánea, copia de seguridad y continuidad de grabación



broadcast

cámaras - grabadores y accesorios



GRABADOR BLACK MAGIC HYPERDECK

Este modelo es un grabador digital de avanzada con un rendimiento excepcional que permite procesar contenidos con una alta frecuencia de imagen. Ofrece conectividad SDI 12G y HDMI 2.0, además de compatibilidad con todo tipo de formatos en SD, HD y UHD hasta una resolución máxima de 2160p60. Esta versión de alta gama brinda amplias prestaciones en un diseño compacto.

80 W

484 x 44 x 170 mms.

1,63 Kgs.



GRABADOR SAMURAI

Es un dispositivo portátil grabador de alta definición con pantalla táctil que funciona, el monitor y la reproducción de los profesionales del vídeo. 330 W 140 x 87 x 41 mms. 690 grs.



BLACKMAGIC SMARTVIEW

El primer monitor UHD profesional con tecnología SDI 12G para múltiples formatos. Incluye una pantalla LCD brillante con gran ángulo de visión y prestaciones de avanzada, tales como compatibilidad con tablas de conversión tridimensionales, desplazamiento H/V de la imagen, señal azul y guías de encuadre ajustables, entre otras características. 3840 x 2160 píxeles 484 x 266 x 70 mms 3,6 kgs.

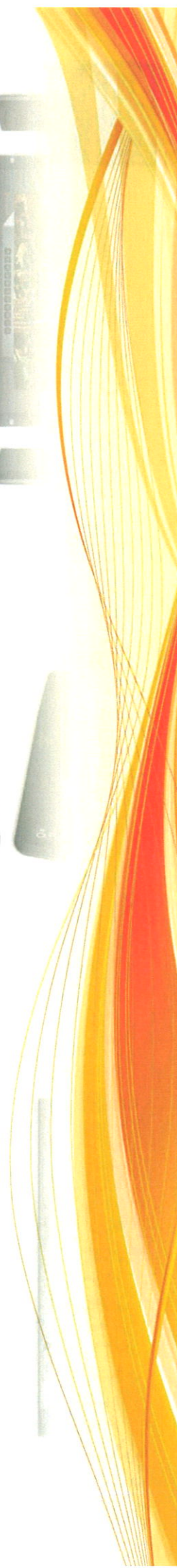

broadcast

cámaras - grabadores y accesorios



MEZCLADOR BLACKMAGIC PRO

Rack Mezclador Blackmagic ATEM 1 M/E Production Switcher, Switcher SDI 1 M/E con panel de control de software que puedes ejecutar en tu portátil. Incorpora 4 entradas SDI, 4 entradas HDMI para cámaras de consumo u ordenadores, entrada analógica y salidas SDI, HDMI y analógica, incluida una salida SDI con conversión descendente y otra USB 3.0.

* Calidad HD

* Salidas SDI, componentes y compuesto

Sistema de Intercomunicación ALTIR WB-200 + 4 puestos 150,00 alámbricos. Alquiler 1 jornada



broadcast

streaming- web cast - voz y datos ip



STREAMING TERADEX VIDIU PRO

4.7" x 3" x 1.2" (6 oz)
Input: Full HDMI
Up to 1080i60/p30
WiFi & Ethernet
Up to 5.2 Mbits/s
RTMP: Facebook, UStream, YouTube, etc.
Internal Battery
Front Panel
ShareLink
Recording

PUNTO A PUNTO TERADEX CUBE

Dual Inputs: HDMI and 3G-SDI
Wireless Range: Up to 600 ft (depending on WiFi network setup)
Up to 15 Mbits/s
Full Size SD Card Recording
Bonding with Teralink
WiFi, Ethernet, USB 3G/4G/LTE
RTMP, MPEG-TS, HLS, RTP/RTSP, TDS
Core Compatible

SISTEMA WEB CAST

Este sistema te permite aglutinar en una sola pantalla de transmisión, la imagen de fondo corporativa de la empresa junto a su logotipo, la presentación de cámaras para que se esta realizado y la realización de cámaras para que todo aparezca en las pantalla. Todo en HD



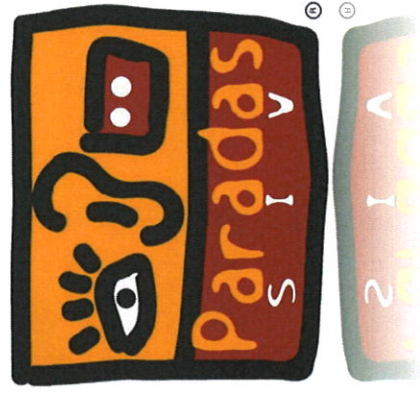

Informática

informática

estaciones de trabajo en 4k



APPLE MAC PRO

Intel Xeon E5 de cuatro núcleos a 3,7 GHz, de seis núcleos a 3,5 GHz, de ocho núcleos a 3 GHz o de doce núcleos a 2,7 GHz

Hasta 30 MB de caché de nivel 3

Hasta 64 GB de memoria

Hasta 1 TB de almacenamiento flash (SSD)2

Doble procesador gráfico AMD FirePro D300, D500 o

D700 Cuatro puertos USB 3, Dos puertos Thunderbolt

2, Puerto HDMI 1.4 Gigabit Ethernet OS X El Capitan 25

cms de altura y 16,7 cms de diámetro 5 Kgs.



APPLE MACBOOK PRO

Intel® Dual Core 2,40 GHz a 2,8 GHz 4 Gb

NVIDIA® GeForce® de 256 a 512Mb 500 Gb a 7.200 rpm

15.6" y 17" Si DVD+/-RW SuperMulti DL Ethernet,

Thunderbolt, Ranura para tarjetas SDXC, Magsafe, Firewire,

USB 3, Auriculares, Ranura de seguridad Kensington,

SuperDrive a 8x Mac OS X (Snow Leopard) 75 W

241 x 325 x 227 mms 2,06 kg



informática

portátiles - ordenadores - microcucine



ALL-IN-ONE DESKTOP LENOVO

Modelo NVIDIA GeForce 840a - Tipo de memoria DDR3 Capacidad de Disco 1TB - No de discos duros 1 - Tipo de Disco HPP - Velocidad 7200 rpm Disco duro SSD NO Resolución 1920 x 1080 Táctil Si - Tamaño 23,8 pulgadas - Calidad de imagen Full HD Si Audio: 1 Mini jack 3.5mm para auriculares - 1 Mini jack 3.5mm para micrófono - Lector de tarjetas 6 en 1 - Puertos: 2 USB 3.0 3 USB 2.0 - Vídeo: 1 Entrada HDMI - 1 Salida HDMI Bluetooth Versión 4.0 - WiFi 802.11 b/g/n/ac Windows 8.1 (64 bits) 52,6 x 31,9 x 4 cm 4,6 Kgs.



DELL I5 FHD 500GBHDD 4GB

Intel Core i5-4210U (2.6GHz 3MB) 4GB
DDR3L-SDRAM 1600MHz Intel HD Graphics
4400 500GB (5400RPM SATA)
11.4" HD (1366 x 768) 16:9 Si Conexiones: - 1 x
USB 2.0 - 2 x USB 3.0 - 1 x VGA - 1 x RJ-45 - 1
combo auriculares / micrófono Windows 7
Profesional (64 bits) 346 x 2.5 mms. 2 Kgs



MICROCUCINE 2

Pasador de diapositivas inalámbricos profesional que puede manejar dos estaciones al mismo tiempo. Alcance 50mt

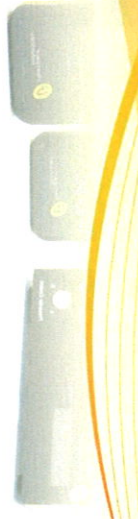

informática

impresoras



IMPRESORA HP DESKJET

Tecnología Inyección de Tinta Resolución [ppp]1200 x 1200 Velocidad [ppm]N/B 8 ppm, Color 5.5 ppm Memoria RAM 64 MB
Conectividad Sólo USB Tipo de papel A4, A6, B5, DL, Sobre (76.2 x 127 to 215.9 x 355.6 mm)



IMPRESORA LASERJET HL-1110

Tecnología Mono Láser Resolución [ppp]Impresión N/B: 2400 x 600 ppp Velocidad [ppm]20 ppm Memoria RAM 1 MB
Conectividad Sólo USB Formato ANSI A (Letter) (216 x 279 mm), Legal (216 x 356 mm), A4 (210 x 297 mm), Folio (216 x 330 mm). Windows, Mac Tinteros TN 1050
Número de cartuchos de impresión 1 Capacidad de entrada estándar 150 cm Garantía 2 años Uso

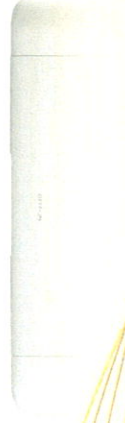

MULTIFUNCION HL-L8250CDN

Tecnología Mono Láser Resolución [ppp]2400 x 600 ppp Velocidad [ppm]Hasta 28 ppm Conectividad Ethernet / USB Consumo energía 520 W
Contenido de la caja Software y controladores para Windows®, Cartuchos de tóner (2.500 págs BK y 1.500 págs CMY según ISO/IEC 19798) Unidad de tambor: 25.000 páginas Cinturón y recipiente para tóner residual, Cable de alimentación eléctrica. Peso 15.8 kg Alto 31,3 cm Ancho 41 cm Profundidad 48,6 cm



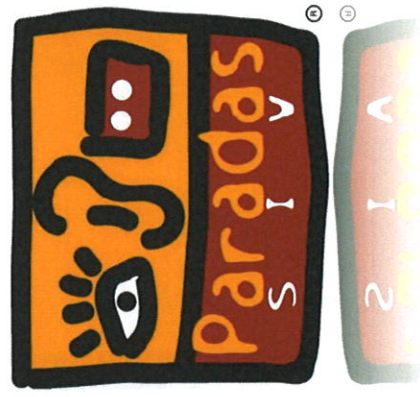

Decorativos



decorativos

licras - mobiliario - pide drape



LICRAS PARA TRUS

Licras en colores negro y blanco para embellecer los trus. Licras en distintas medidas.

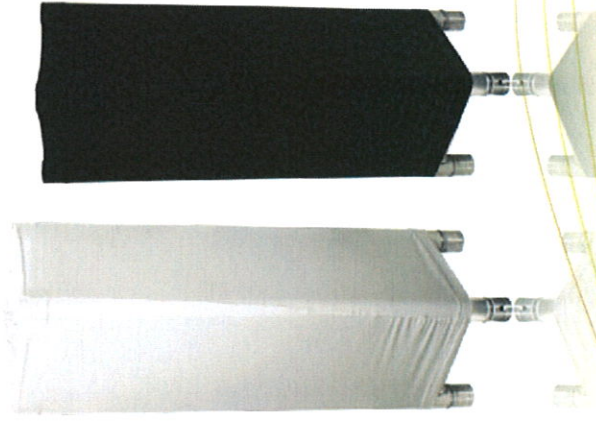

SILLON GIRATORIO Y MESA

Sillón de piel blanco giratorio con ruedas.
Mesa auxiliar de 90 x 55 x 45 en blanca



PIPE DRAPE NEGRO

Pipe drape separador de espacios, con distintas alturas y color negro.

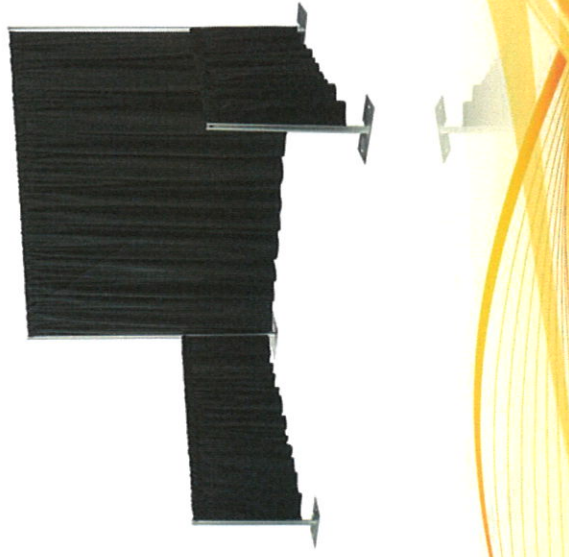

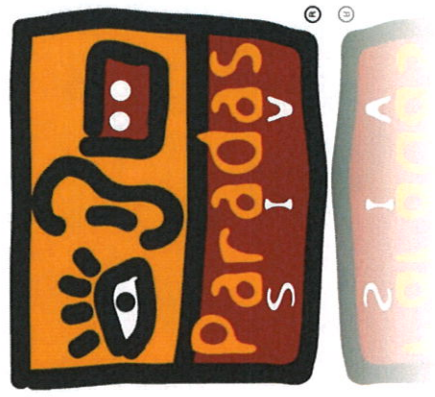

Eventos

BIENAL DE FLAMENCO



BIENAL DE FLAMENCO



MAPPING EN LA
CATEDRAL DE
SANTIAGO DE
COMPOSTELA



MAPPING EN LA
CATEDRAL DE
SANTIAGO DE
COMPOSTELA



MAPPING EN LA
CATEDRAL DE
SANTIAGO DE
COMPOSTELA

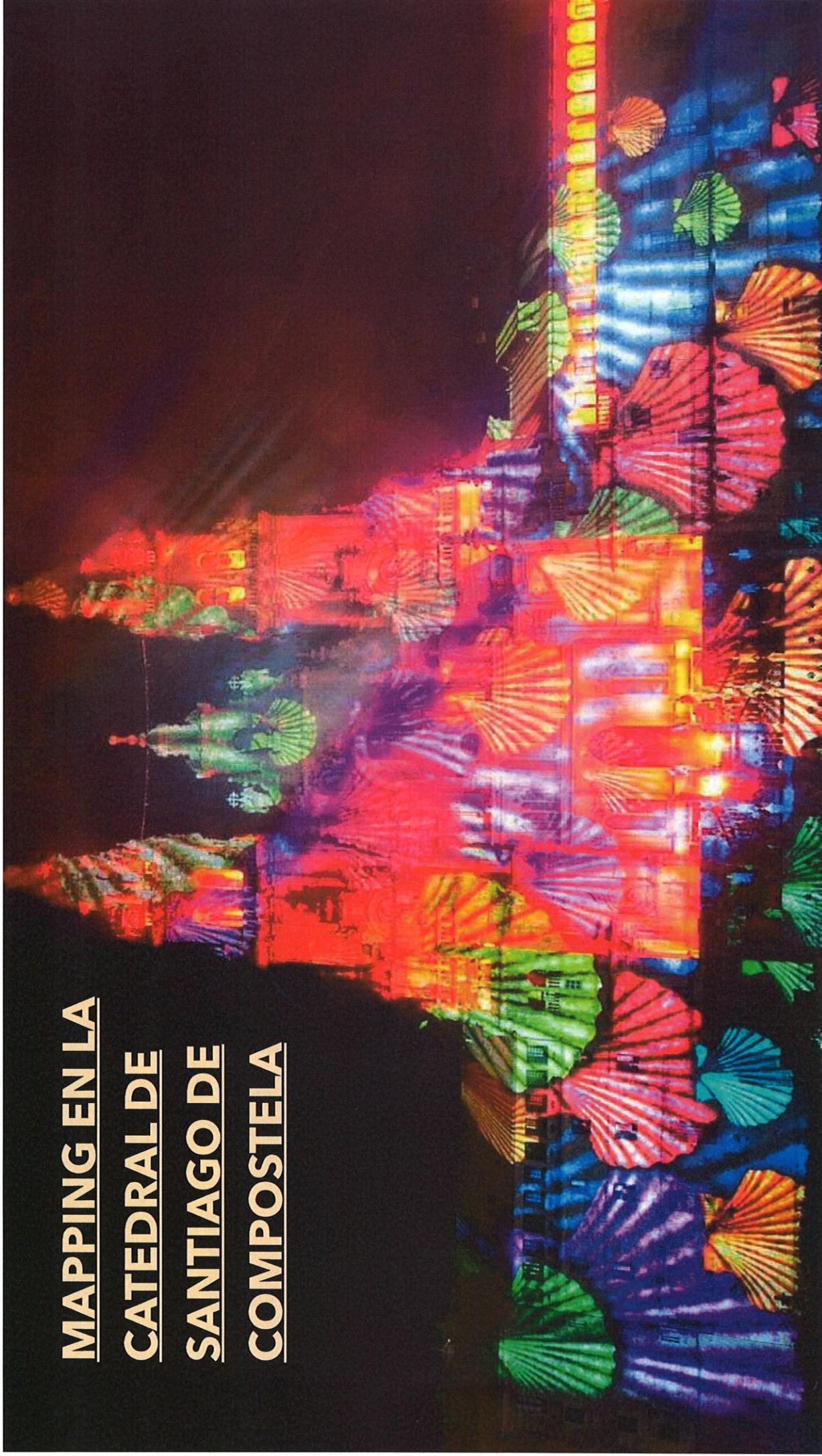

FESTIVAL DE
CINE
EUROPEO

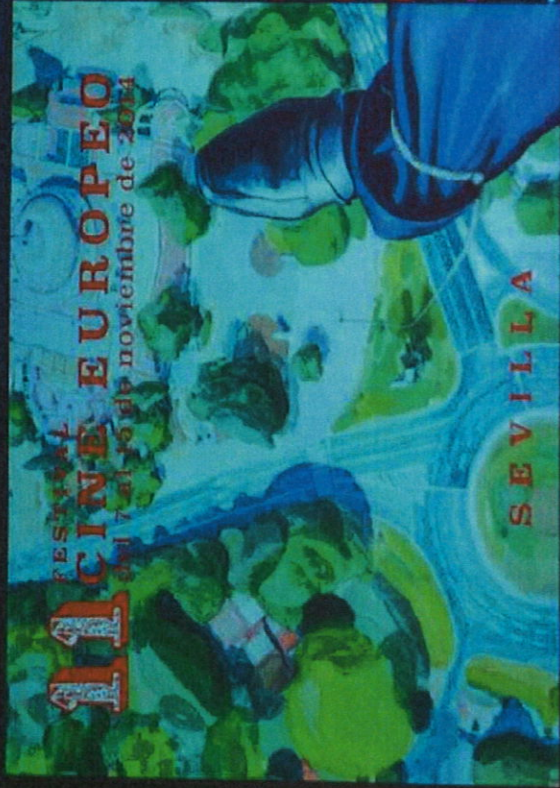

FESTIVAL DE
CINE
EUROPEO

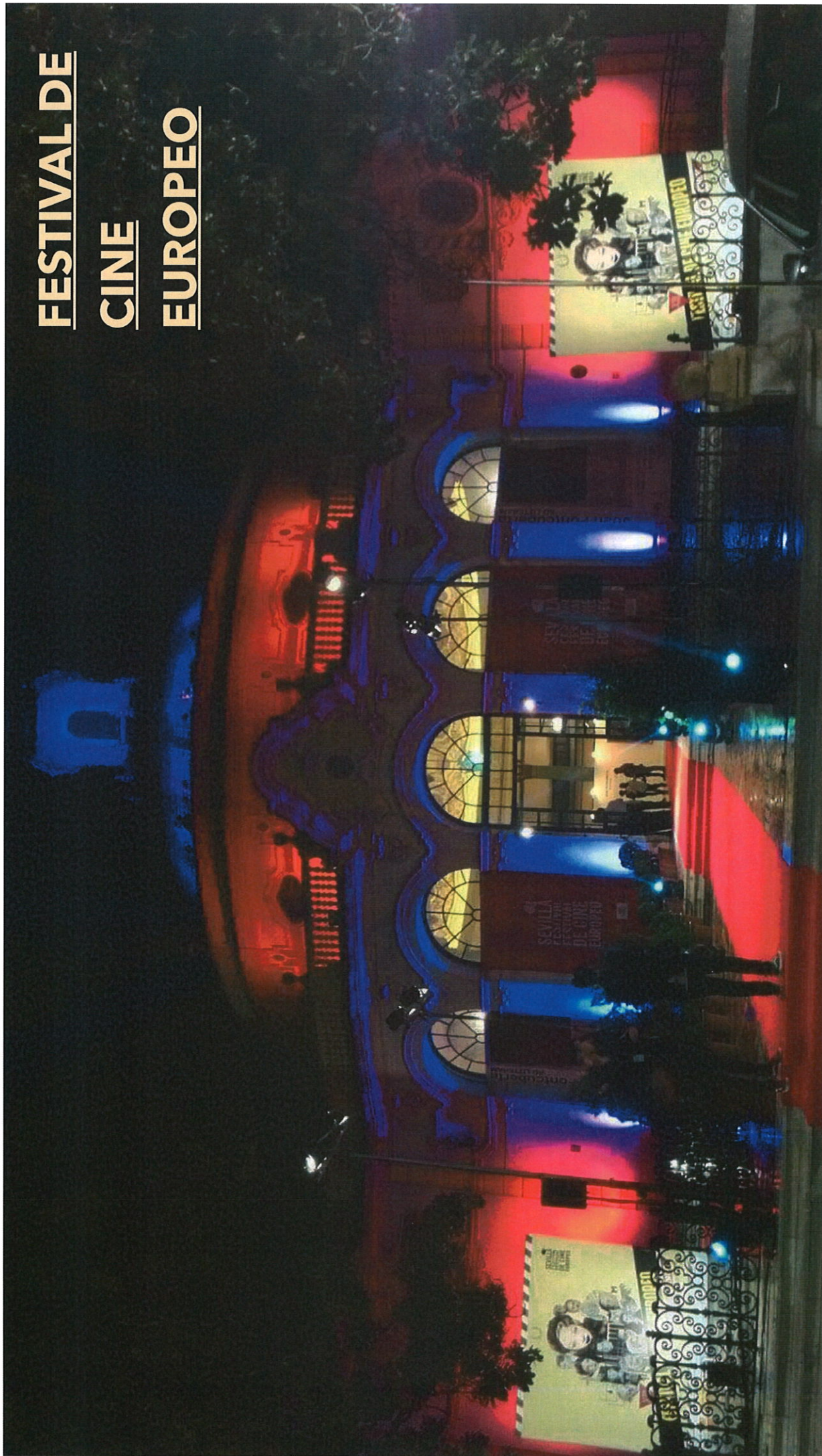

CELEBRACION
SEVILLA FC



CELEBRACION
SEVILLA FC

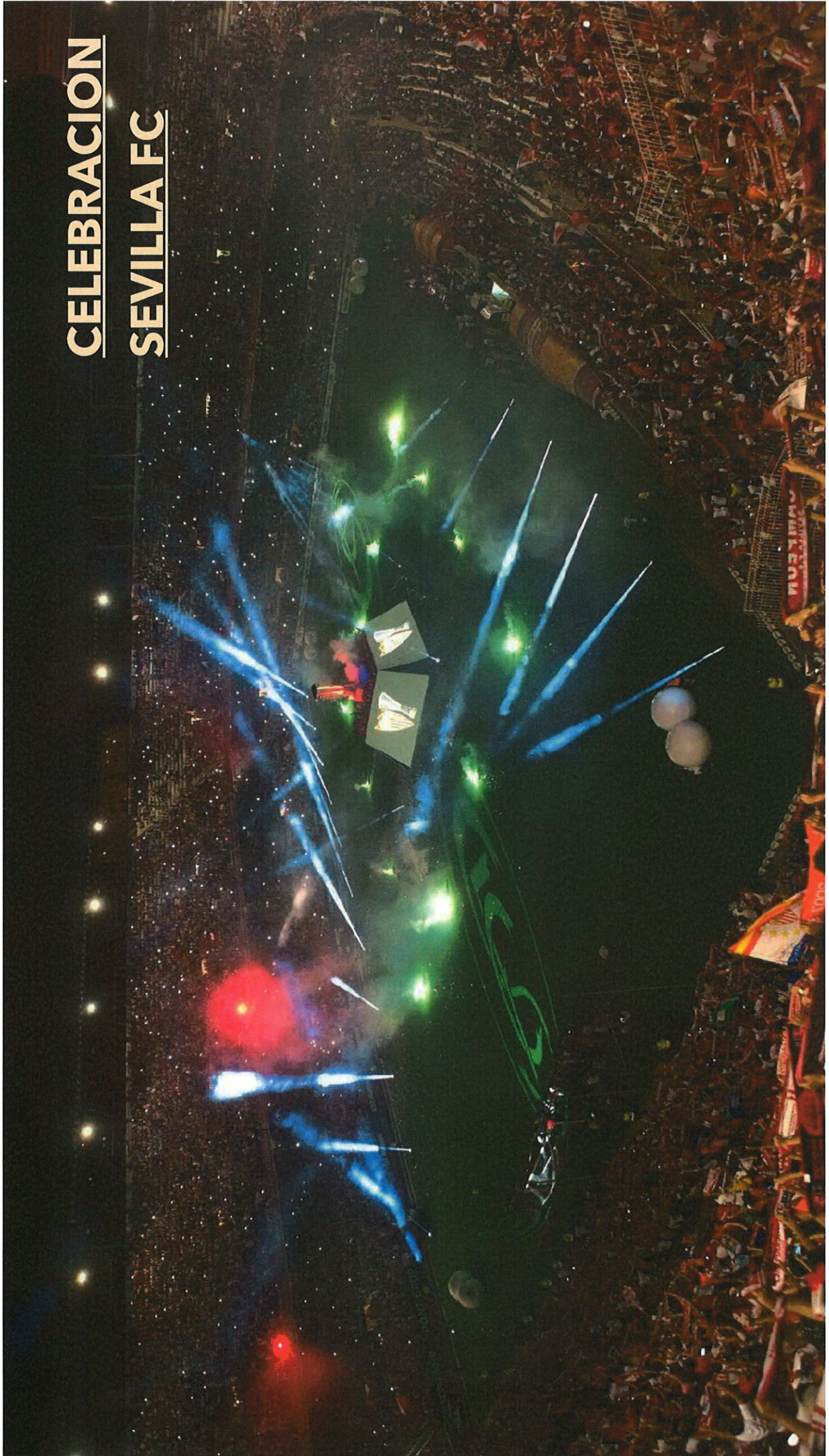

NAVIDADES
EN LA
ALAMEDA



NAVIDADES
EN LA
ALAMEDA

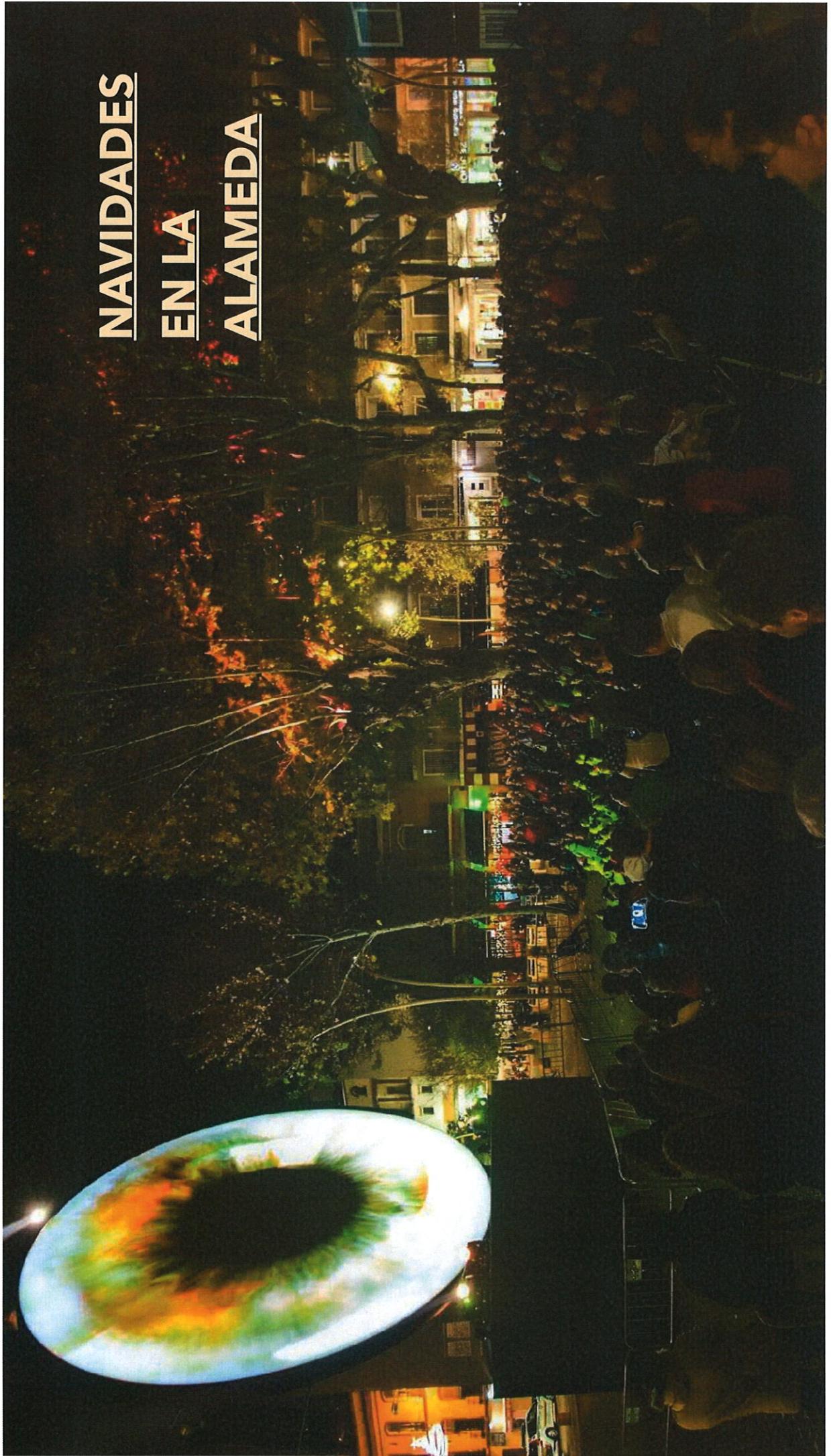

MAPPING EN EL
PALACIO DE SAN
TELMO

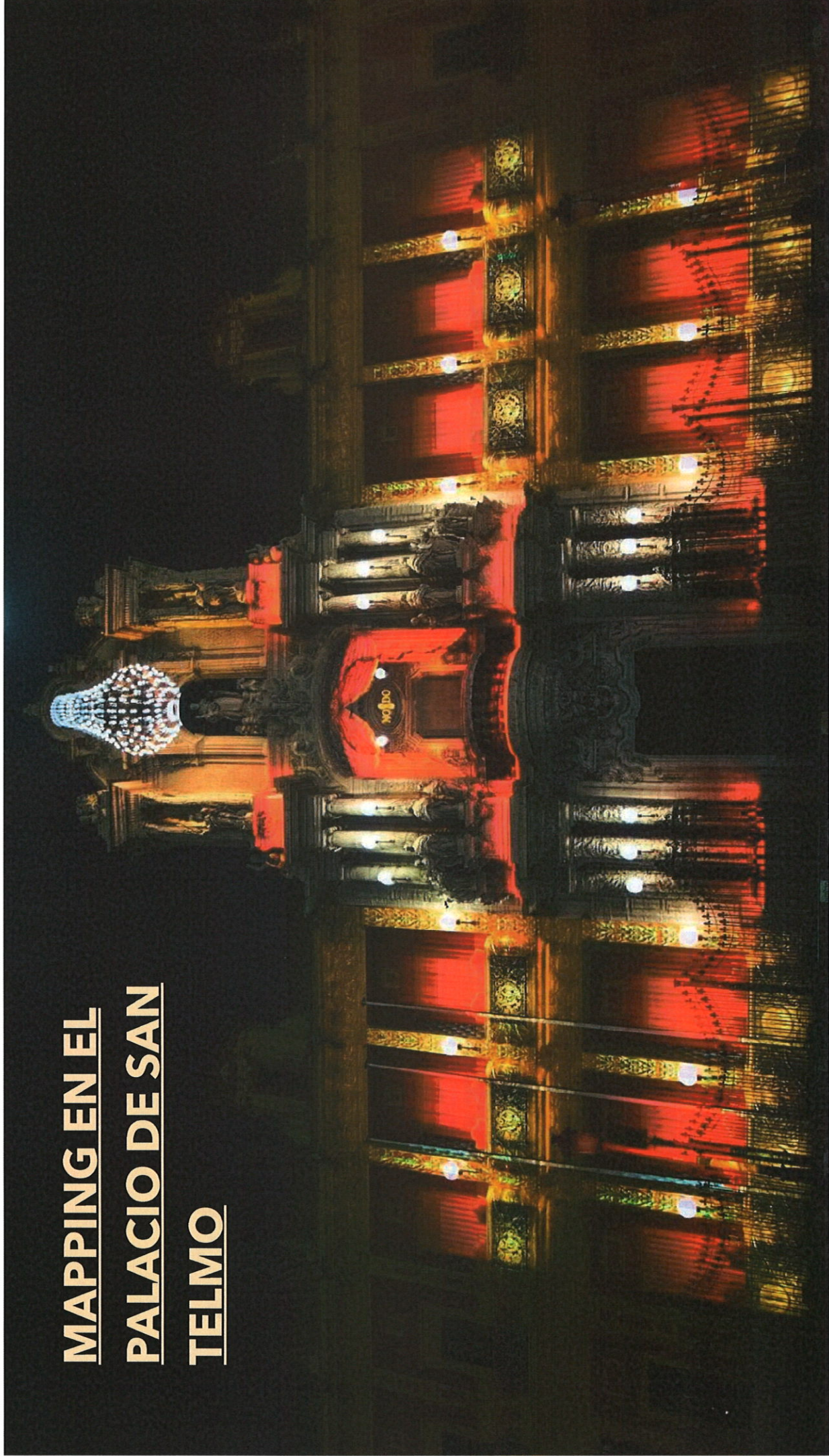

MAPPING EN EL
PALACIO DE SAN
TELMO



CENTENARIO DE LA MACARENA

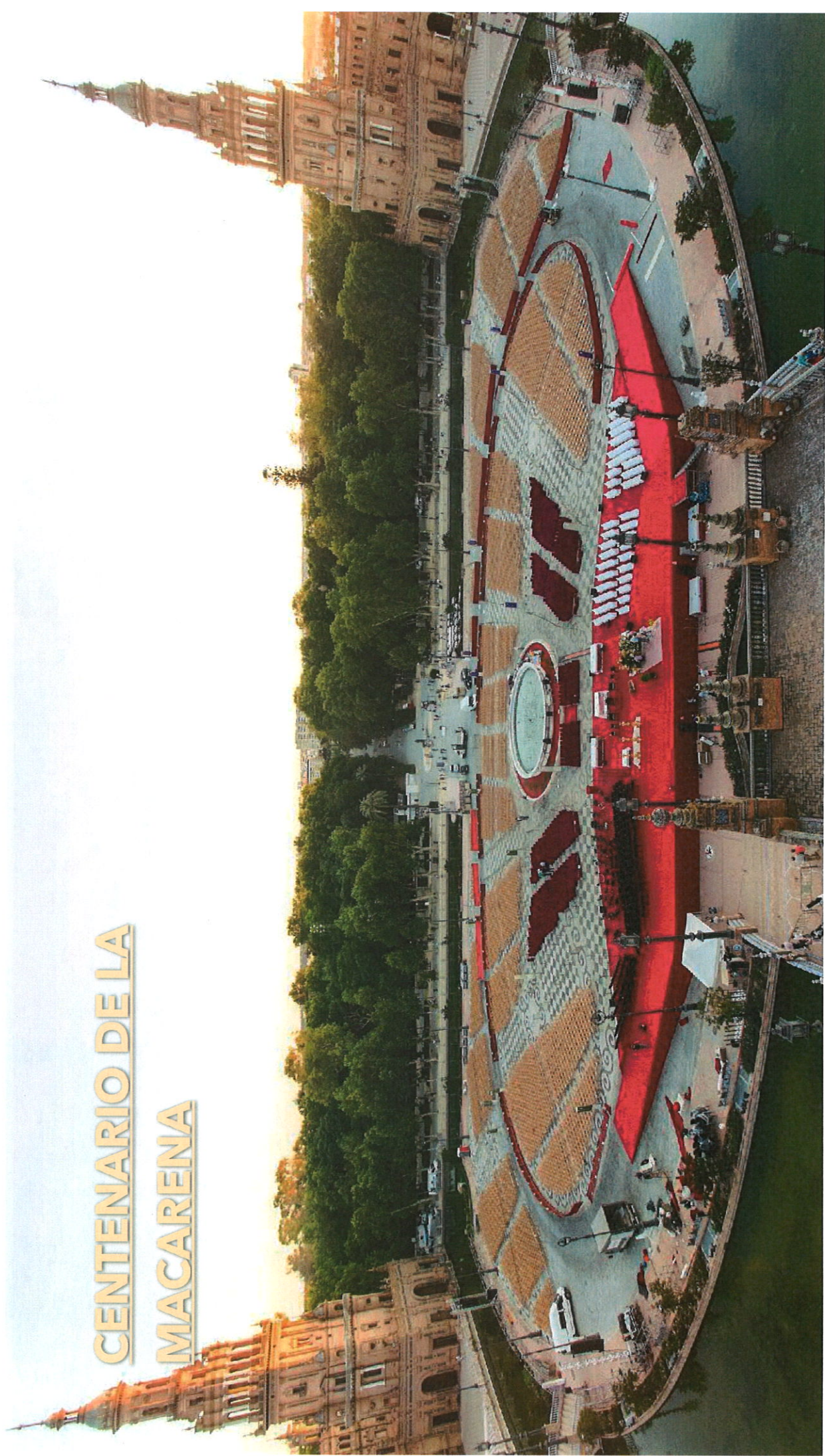

CENTENARIO DE LA MACARENA

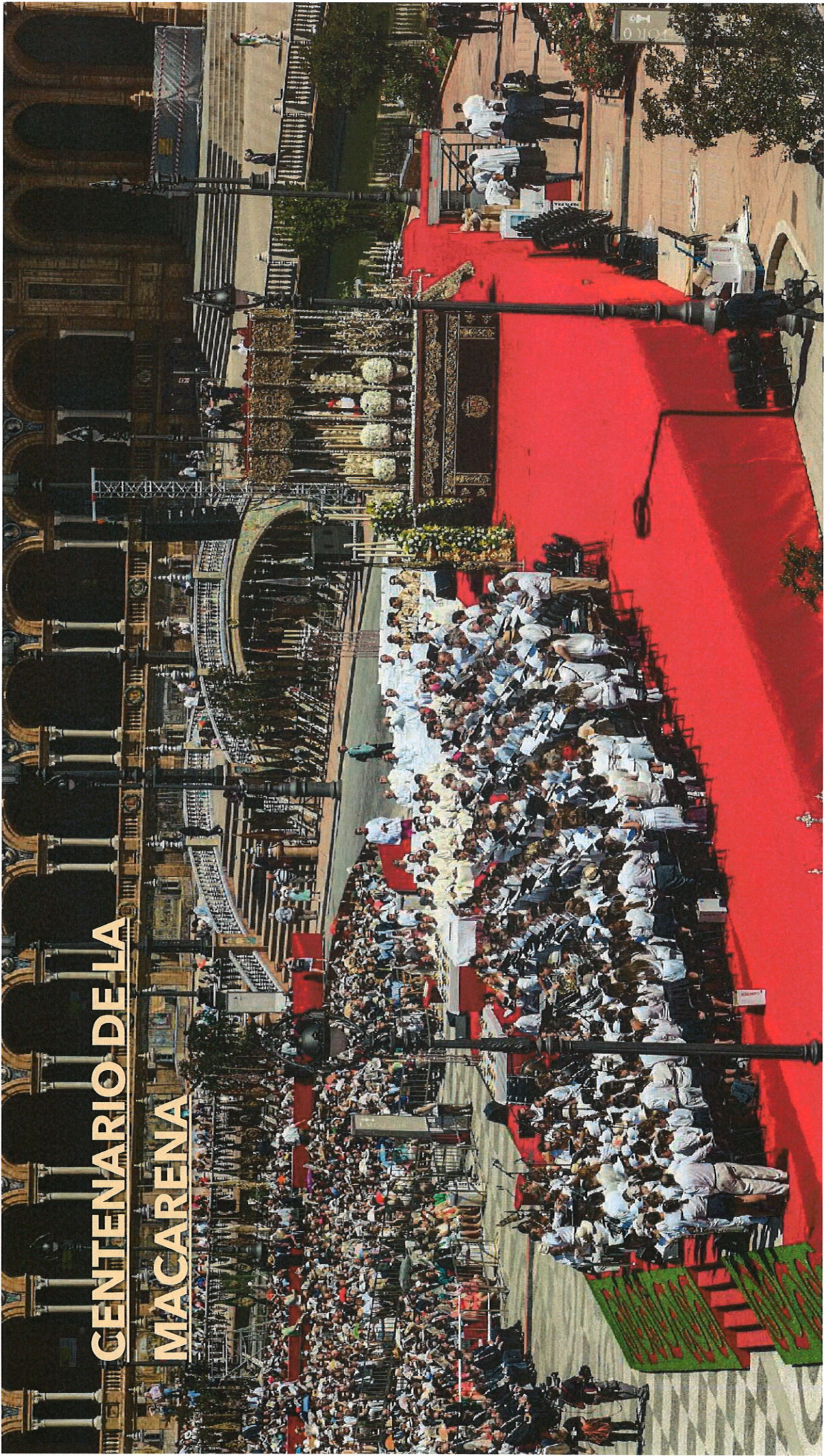



+34 954 689 240
+34 954 691 651
+34 619 073 412

paradas@paradas-siv.com



Más de 20 años
de experiencia
audiovisual nos
avalan



